

Wagon motorowy Wmc204

lata 1977-1987

(koleje 600mm, wielkość H0f)

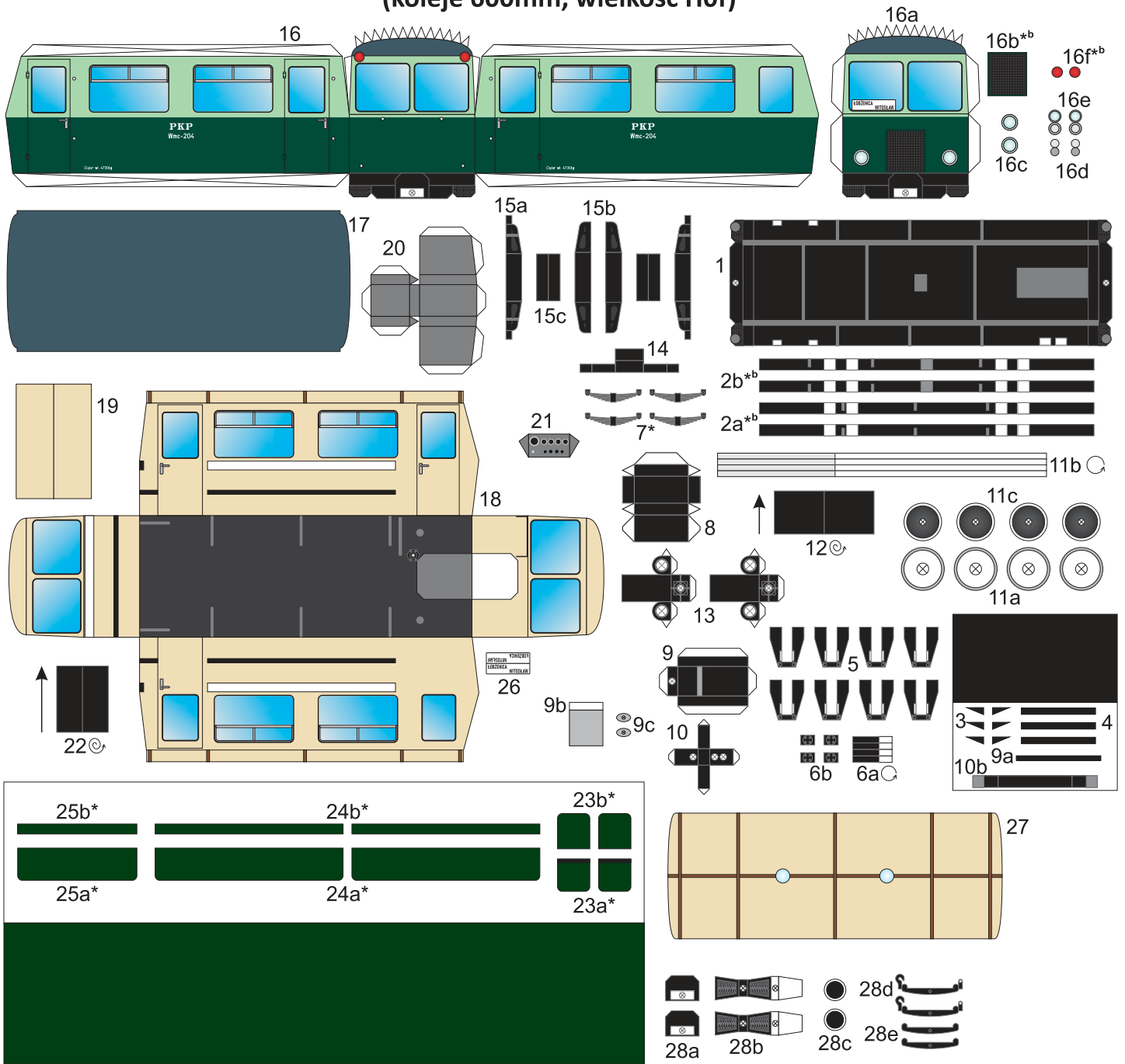

Elementy do wykonania z drutu:

- I - Ø1,0mm - 2szt.
- II - Ø0,5mm - 1szt.
- III - Ø1,0mm - 1szt.
- IV - Ø1,0mm - 4szt.
- V - Ø0,5mm - 1szt.
- VI - Ø0,25mm - 3szt.
- VII - Ø0,25mm - 2szt.
- VIII - Ø0,5mm - 1szt.
- IX - Ø0,5mm - 6szt. (widok od przodu)
- X - Ø1,0mm - 2szt.

Instrukcja (wagon motorowy)

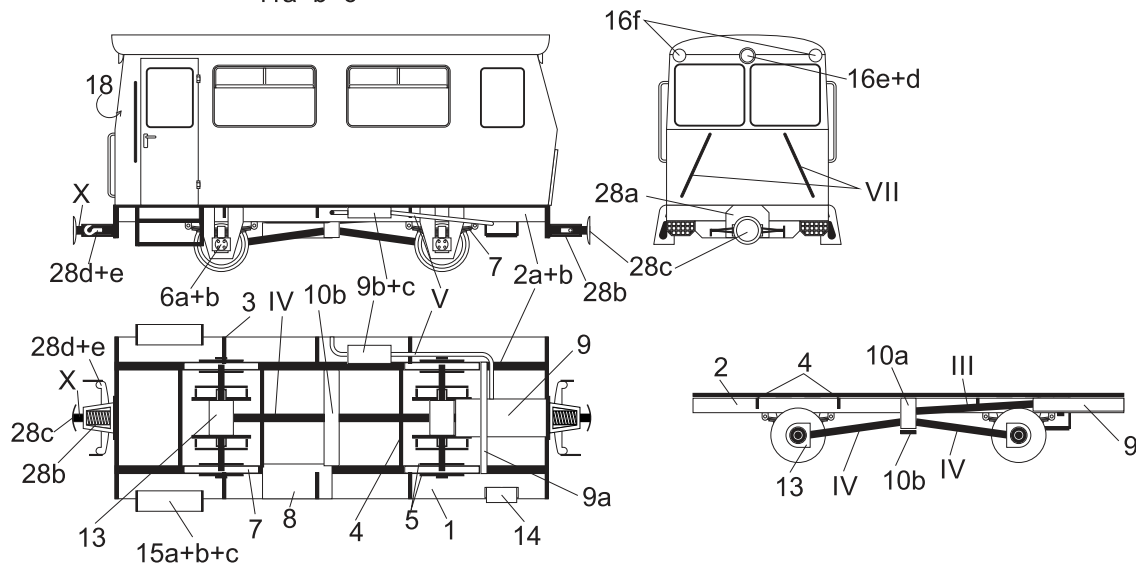
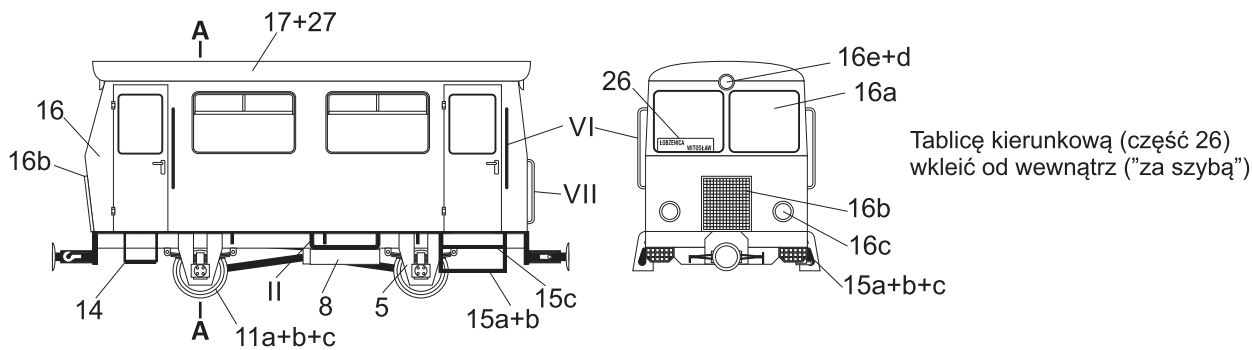

Wnętrze
(skala 1,5:1)

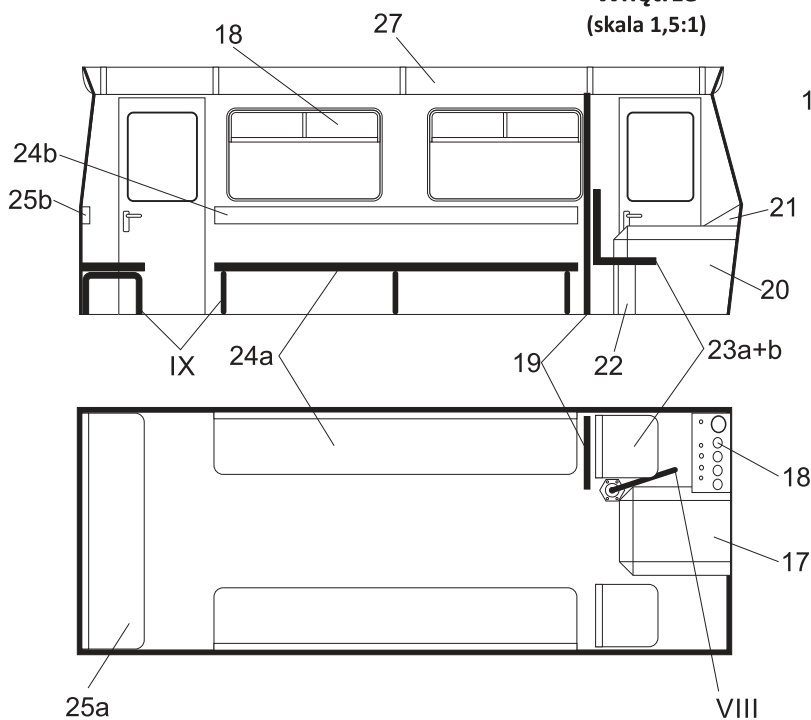

Objaśnienia

*b - podkleić brystolem

* - podkleić kartonem 0,5mm

⊙ - zwinąć w wałek (widoczny tylko fragment zabarwiony)

⊙ - zwinąć ciasno

→ - kierunek zwijania

18 ↻ - część po wewnętrznej stronie

▧ - przy budowie modelu z wnętrzem te „języki” najlepiej odciąć

Wagon osobowy z Wmc204

koniec lat 80-tych

(koleje 600mm, wielkość H0f)

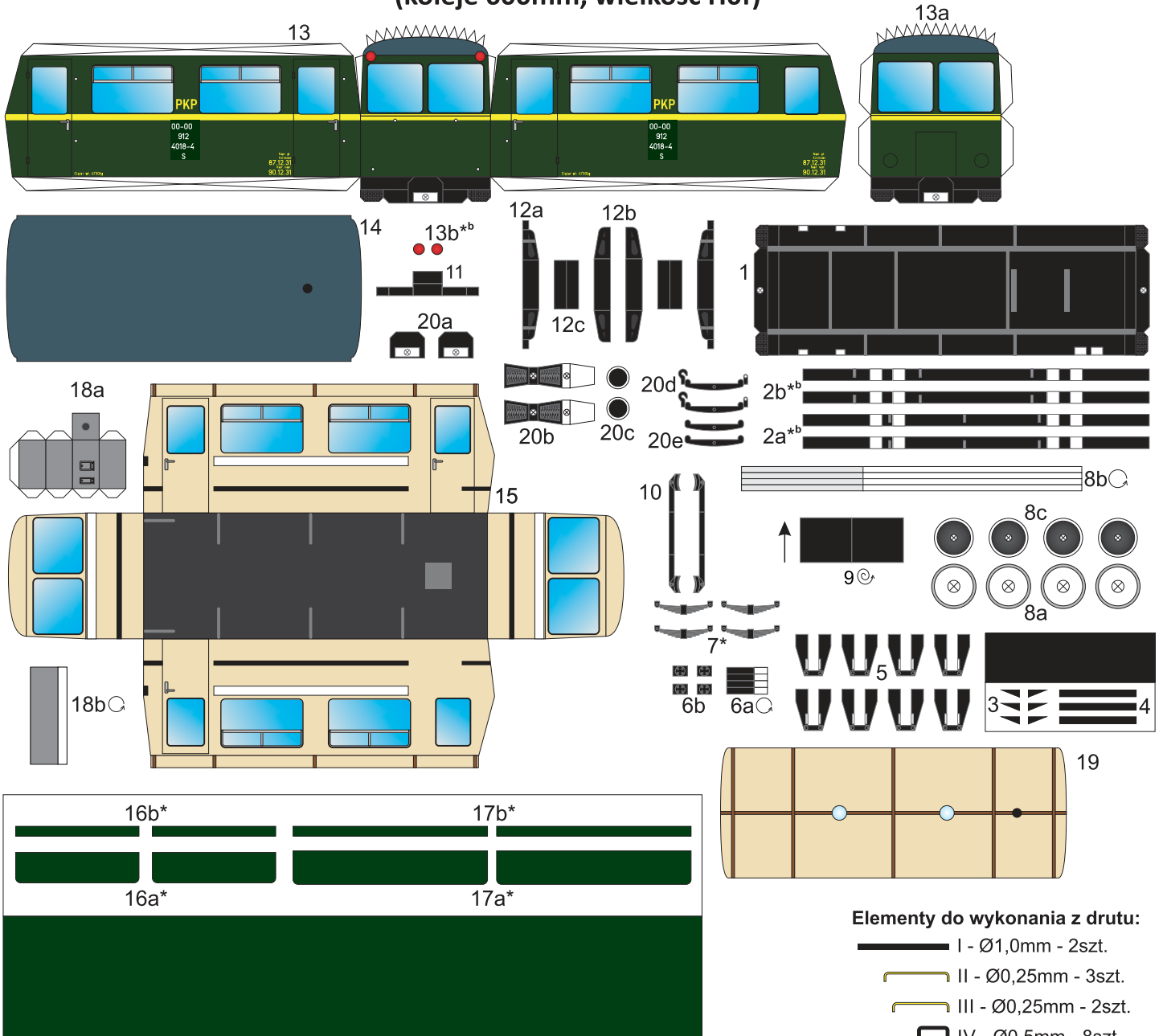

Doczepa do wózków motorowych z Wmc204 od lat 90-tych (koleje 600mm, wielkość H0f)

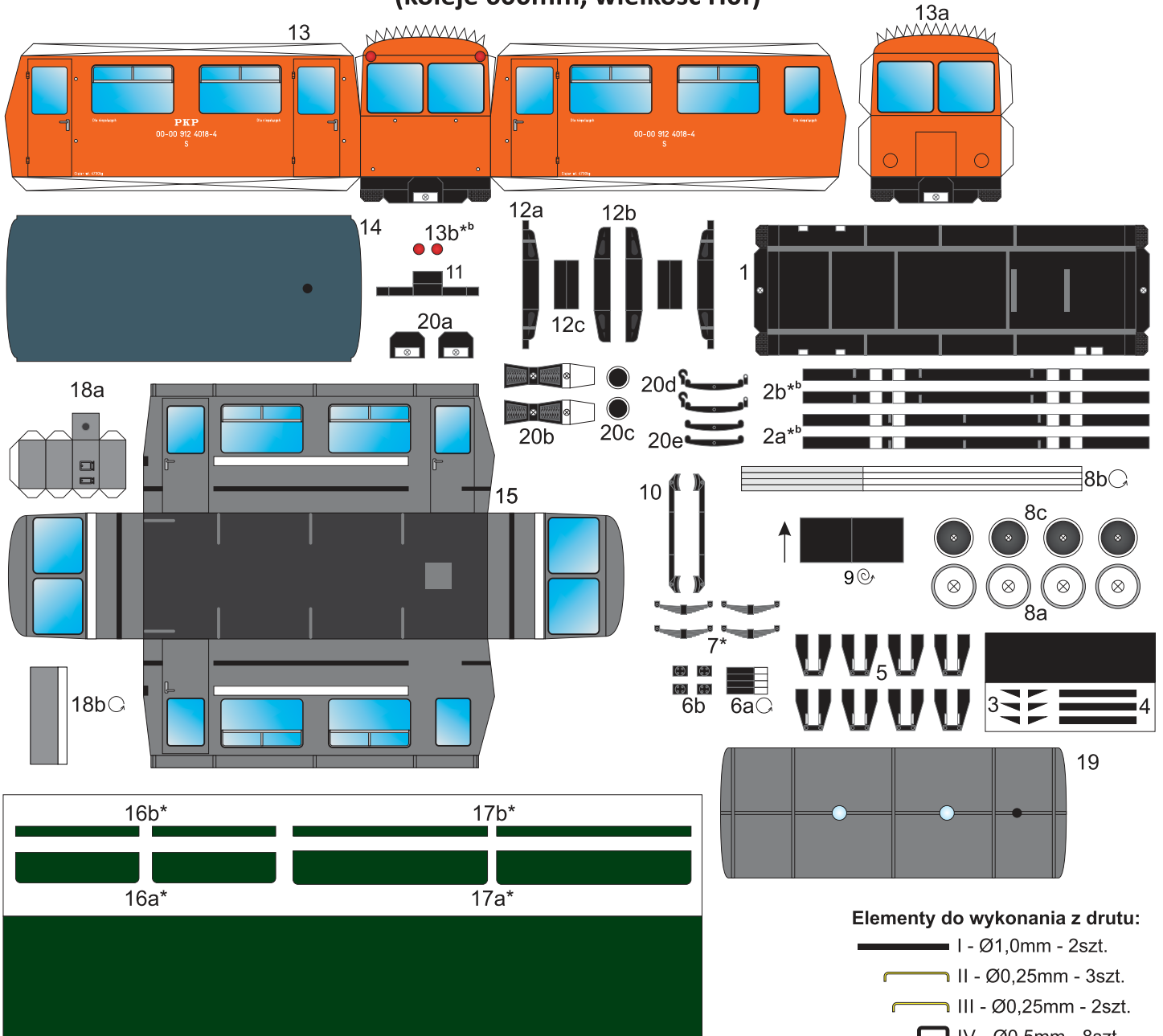

Elementy do wykonania z drutu:

- I - Ø1,0mm - 2szt.
- II - Ø0,25mm - 3szt.
- III - Ø0,25mm - 2szt.
- IV - Ø0,5mm - 8szt.
- V - Ø1,0mm - 2szt.

Instrukcja (wagon osobowy i doczepa)

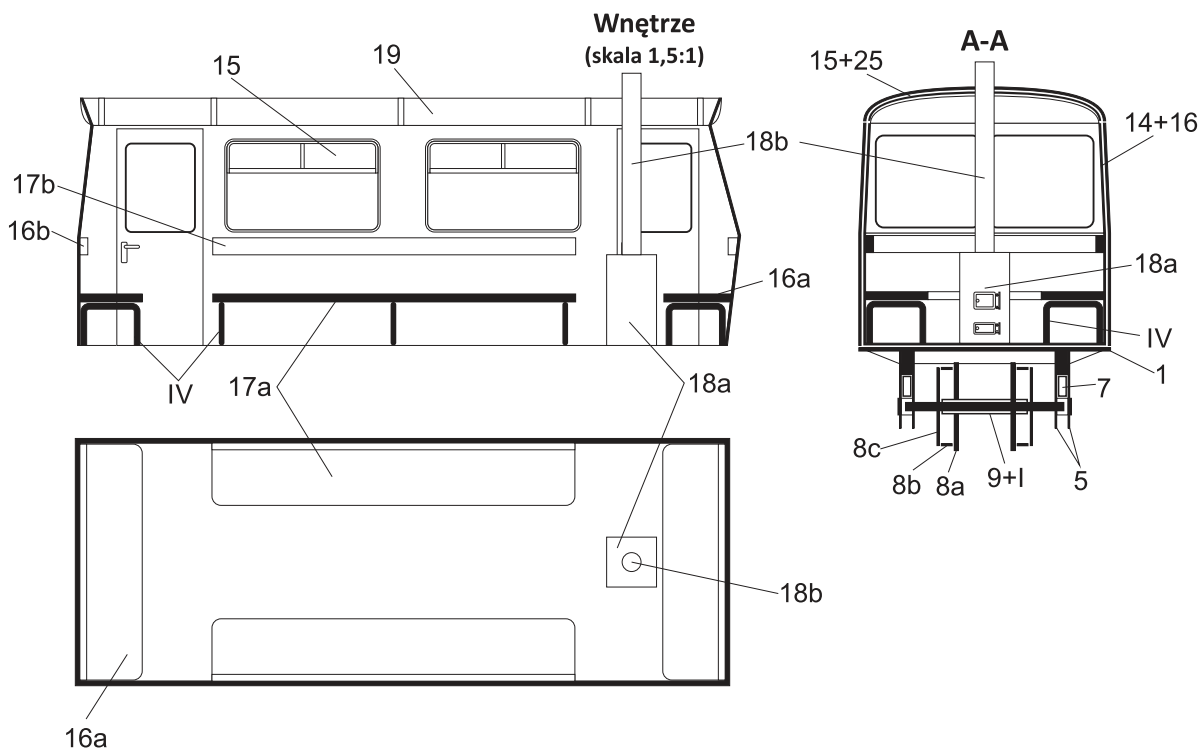
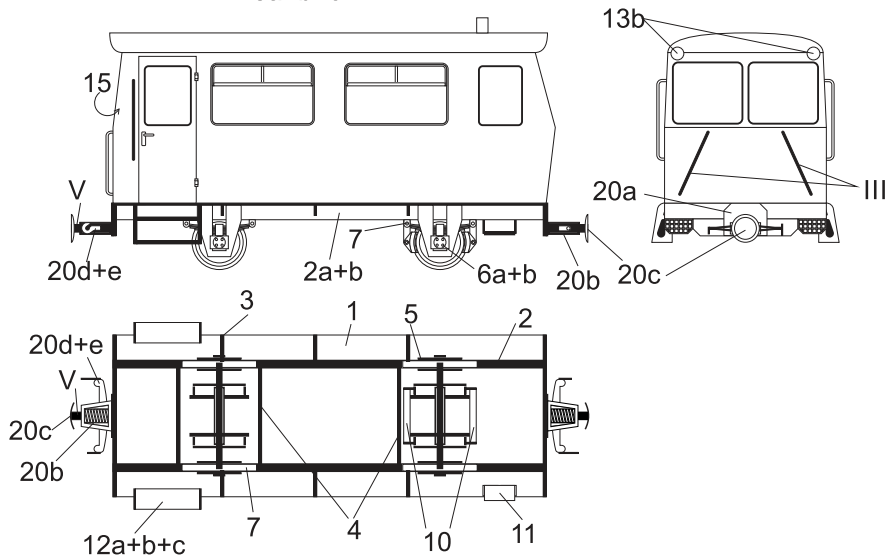
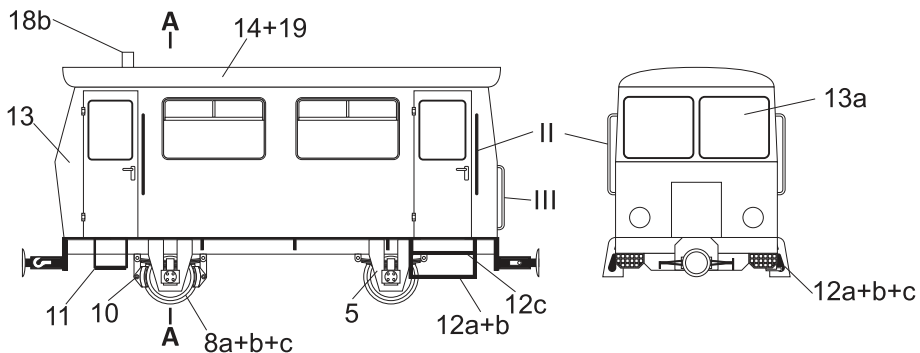

Objaśnienia

*b - podkleić brystolem

* - podkleić kartonem 0,5mm

⊙ - zwinąć w wałek (widoczny tylko fragment zabarwiony)

⊙ - zwinąć ciasno

→ - kierunek zwijania

15 ↻ - część po wewnętrznej stronie

▧ - przy budowie modelu z wnętrzem te „języki” najlepiej odciąć