

Wózek motorowy Wmc204 (koleje 600mm, wielkość H0f)

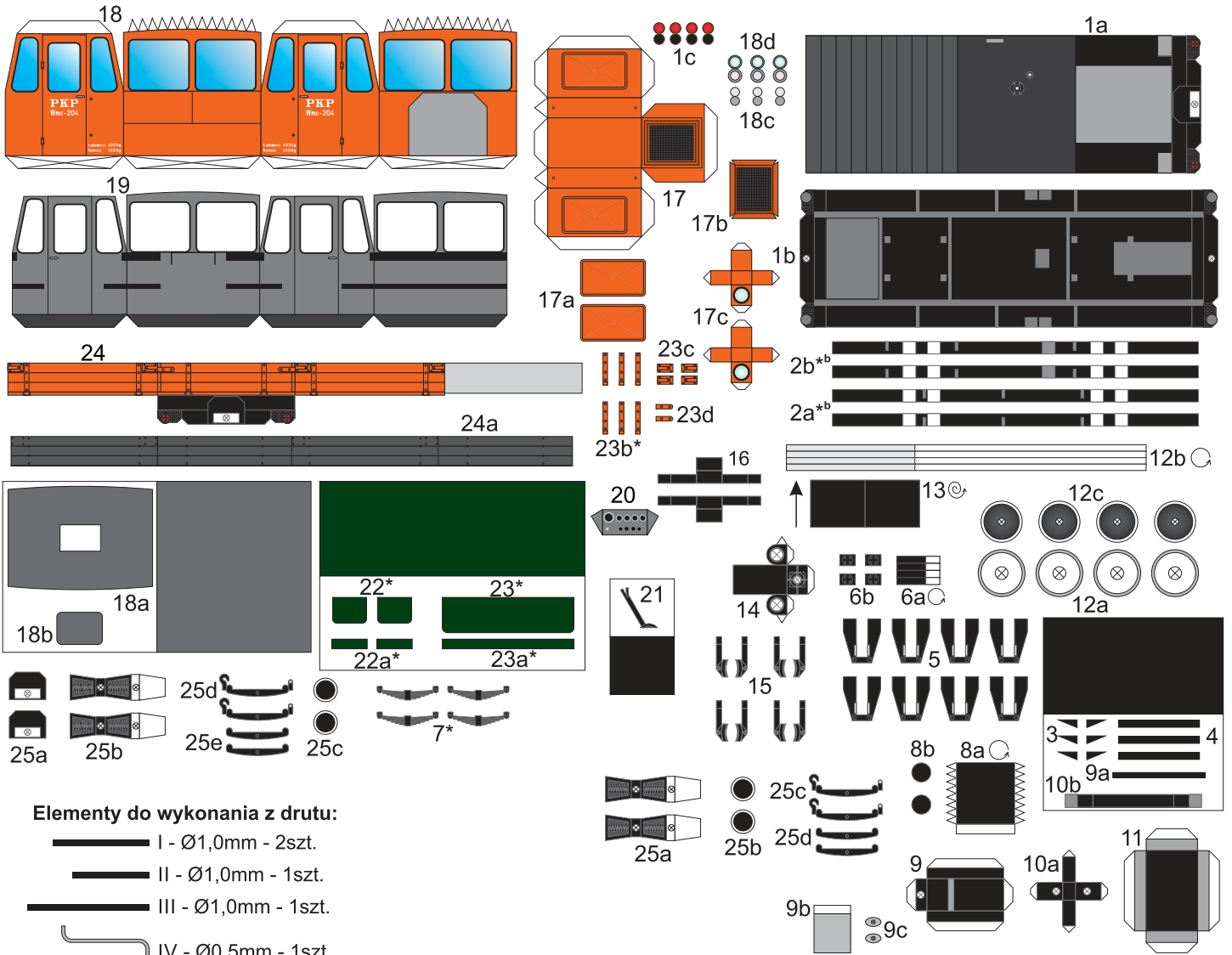

Elementy do wykonania z drutu:

- I - Ø1,0mm - 2szt.
- II - Ø1,0mm - 1szt.
- III - Ø1,0mm - 1szt.
- IV - Ø0,5mm - 1szt.
- V - Ø0,25mm - 2szt.
- VI - Ø0,25mm - 2szt.
- VII - Ø0,5mm - 2szt.
- VIII - Ø1,0mm - 2szt.

Instrukcja

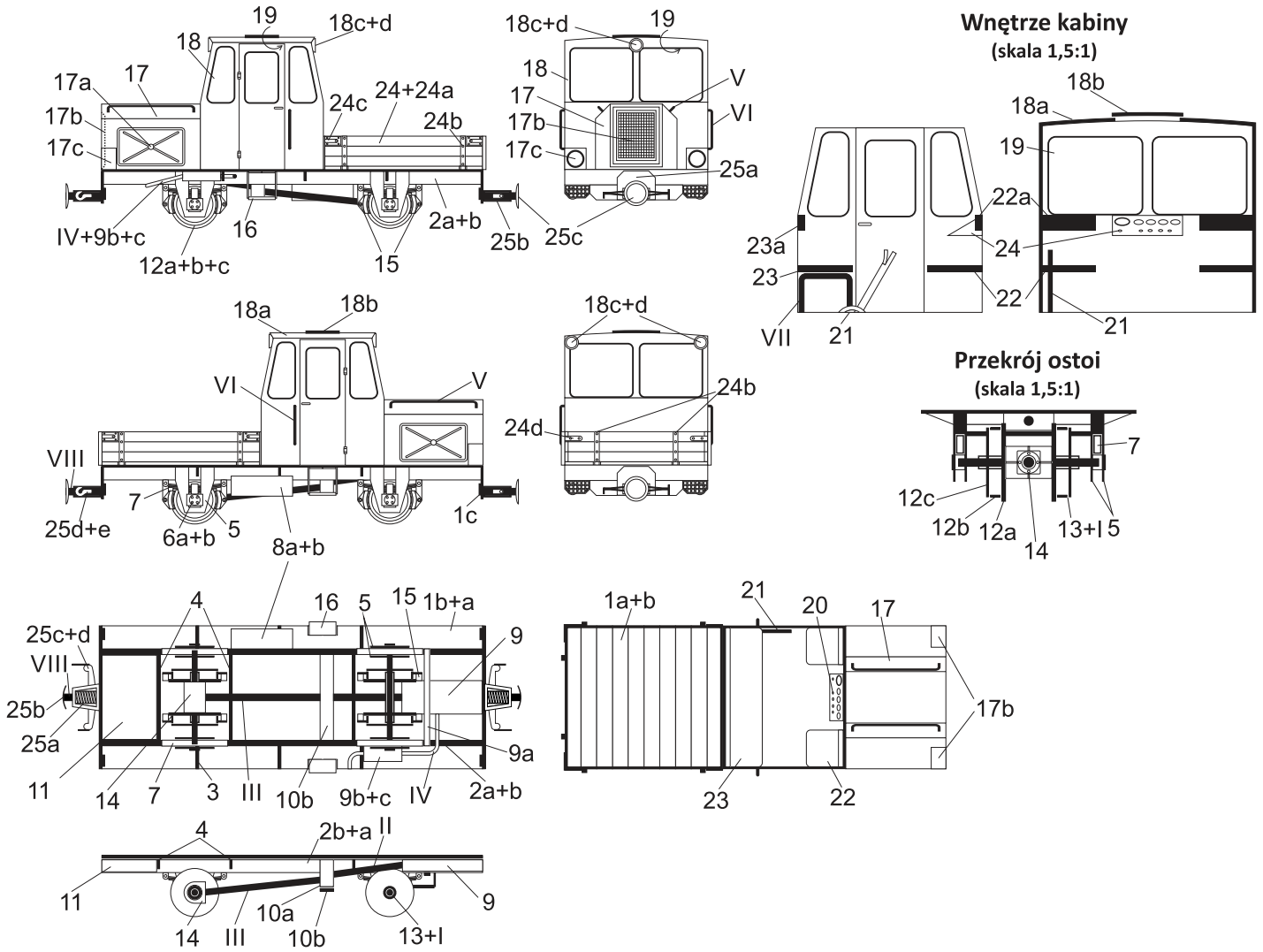

Objaśnienia

- *b - podkleić brystolem
- * - podkleić kartonem 0,5mm
- ⊙ - zwinąć w wałek (widoczny tylko fragment zabarwiony)
- ⊙ - zwinąć ciasno
- - kierunek zwijania
- 19 - część po wewnętrznej stronie
- ▭ - przy budowie modelu z wnętrzem te „języki” najlepiej odciąć