

# WLs150-7225 Huta 1 Maja

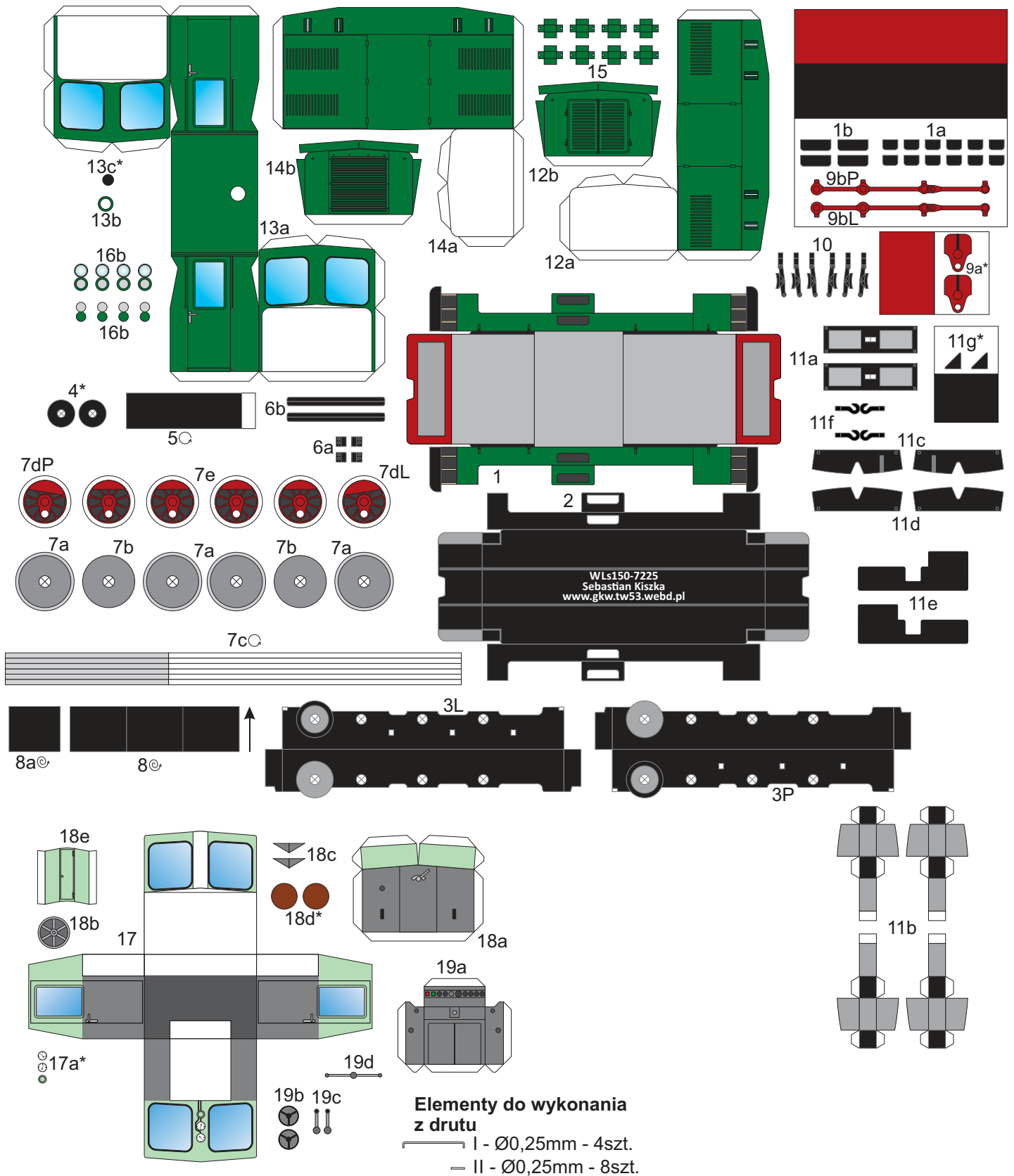

# Instrukcja

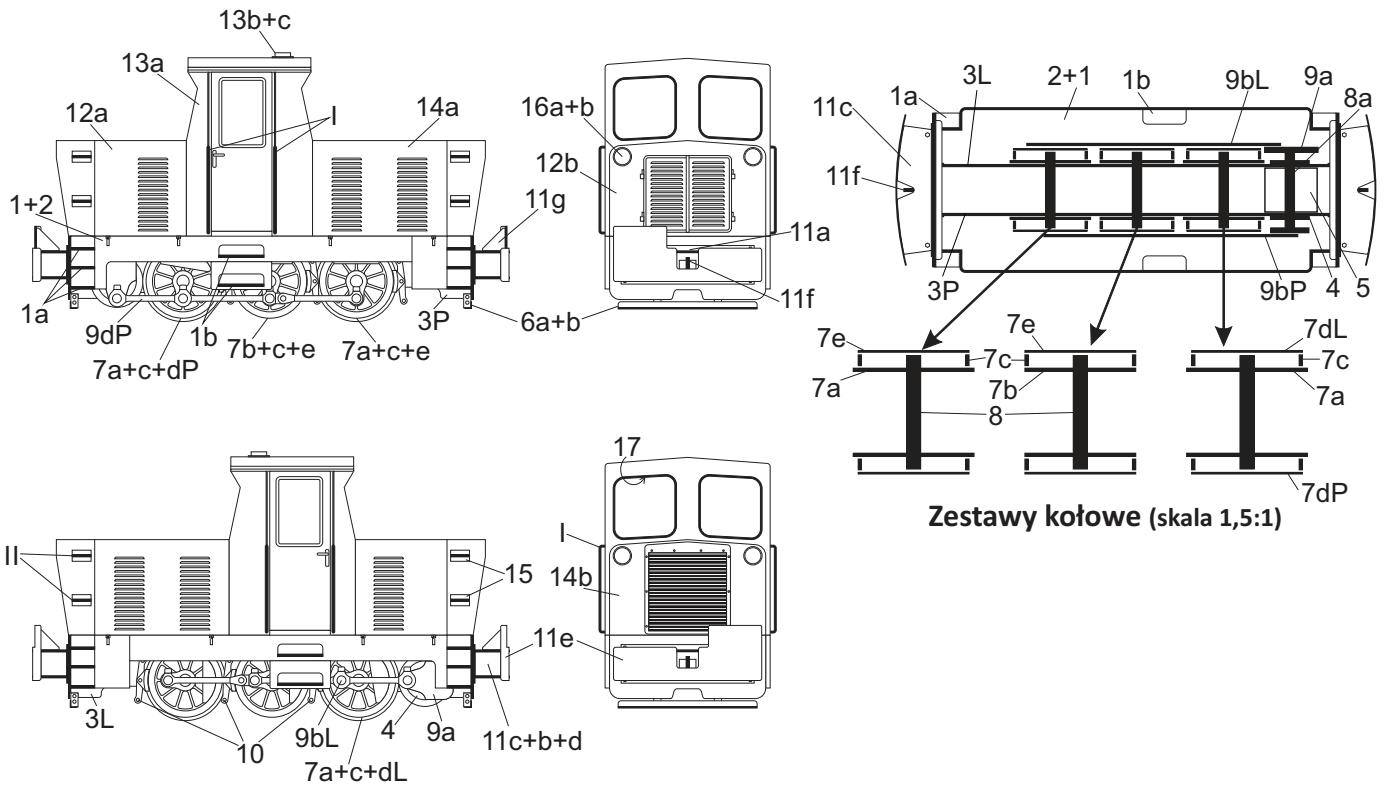

Zestawy kołowe (skala 1,5:1)

## Wnętrze kabiny (skala 1,5:1)

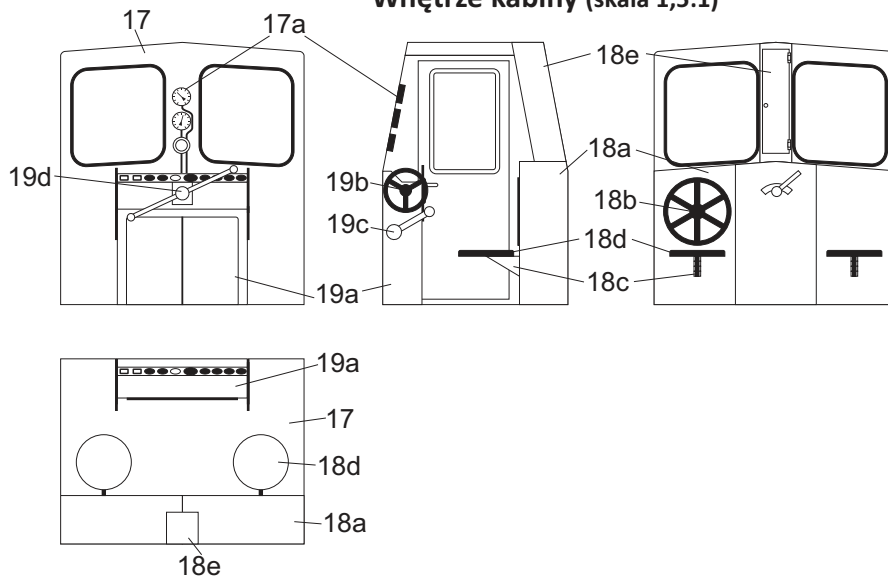

### Objaśnienia

- \*<sup>b</sup> - podkleić brystolem
- \* - podkleić kartonem 0,5mm
- ⊙ - zwinąć w wałek (widoczny tylko fragment zabarwiony)
- ⊙ - zwinąć ciasno
- - kierunek zwijania
- ⊙<sup>17</sup> - część po wewnętrznej stronie