

# Lyd2 (I seria produkcyjna)

## PKP (600mm)

(malowanie fabryczne)

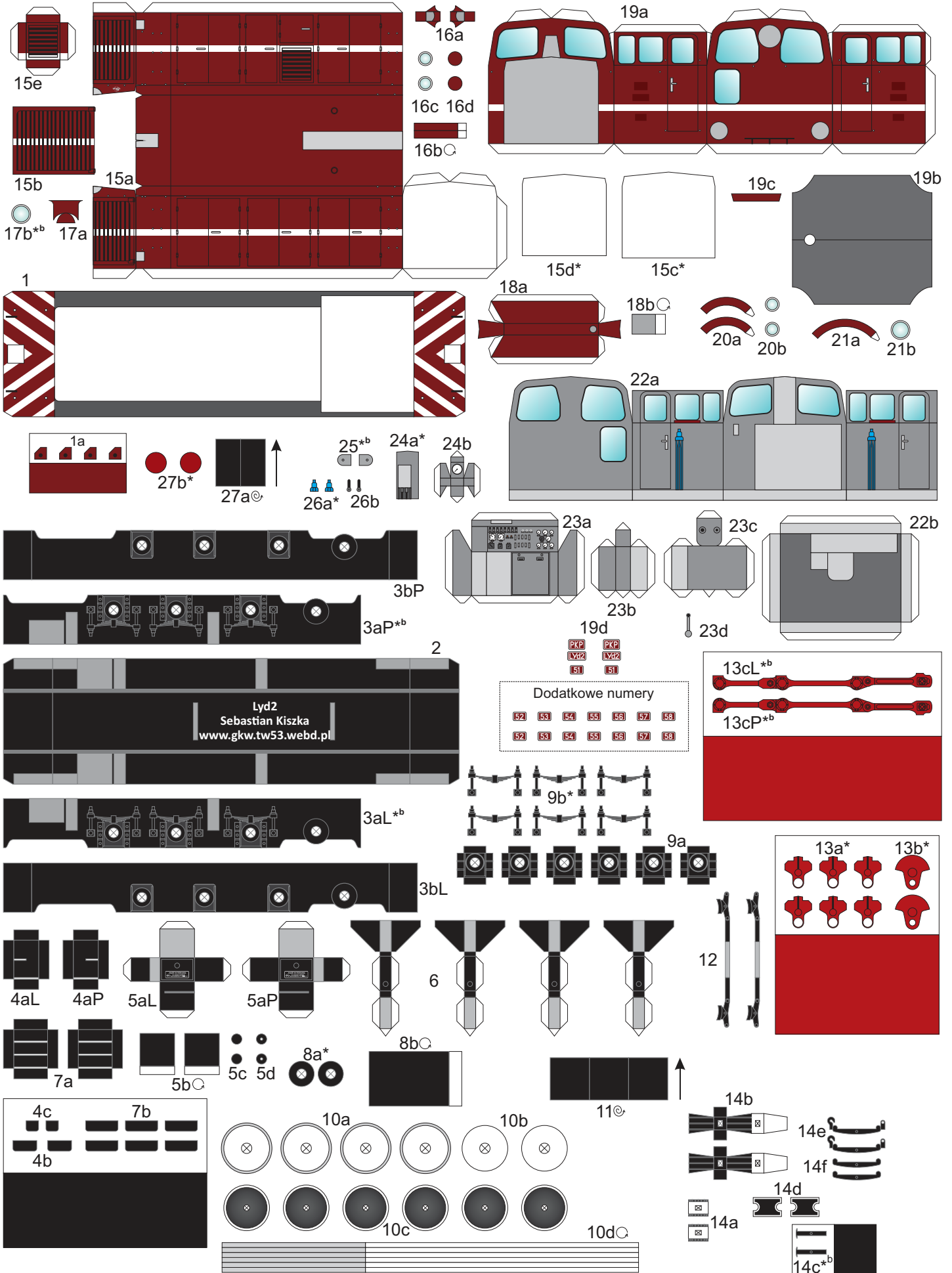

# Lyd2 (I seria produkcyjna)

## PKP (600mm)

(malowanie po naprawach głównych w Rumunii w latach 80-tych)

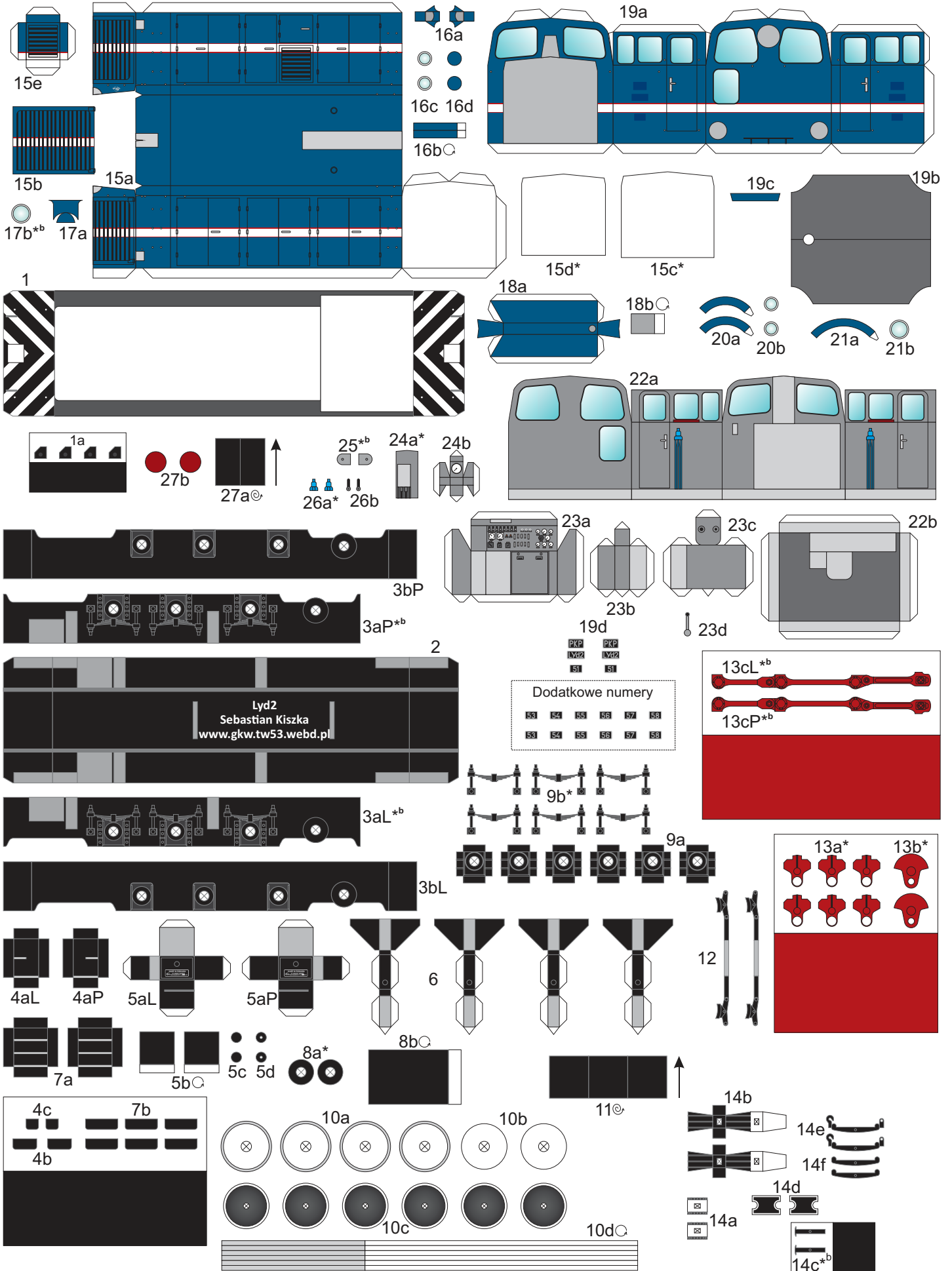

# Lyd2 (I seria produkcyjna)

## PKP (600mm)

(malowanie od lat 90-tych)

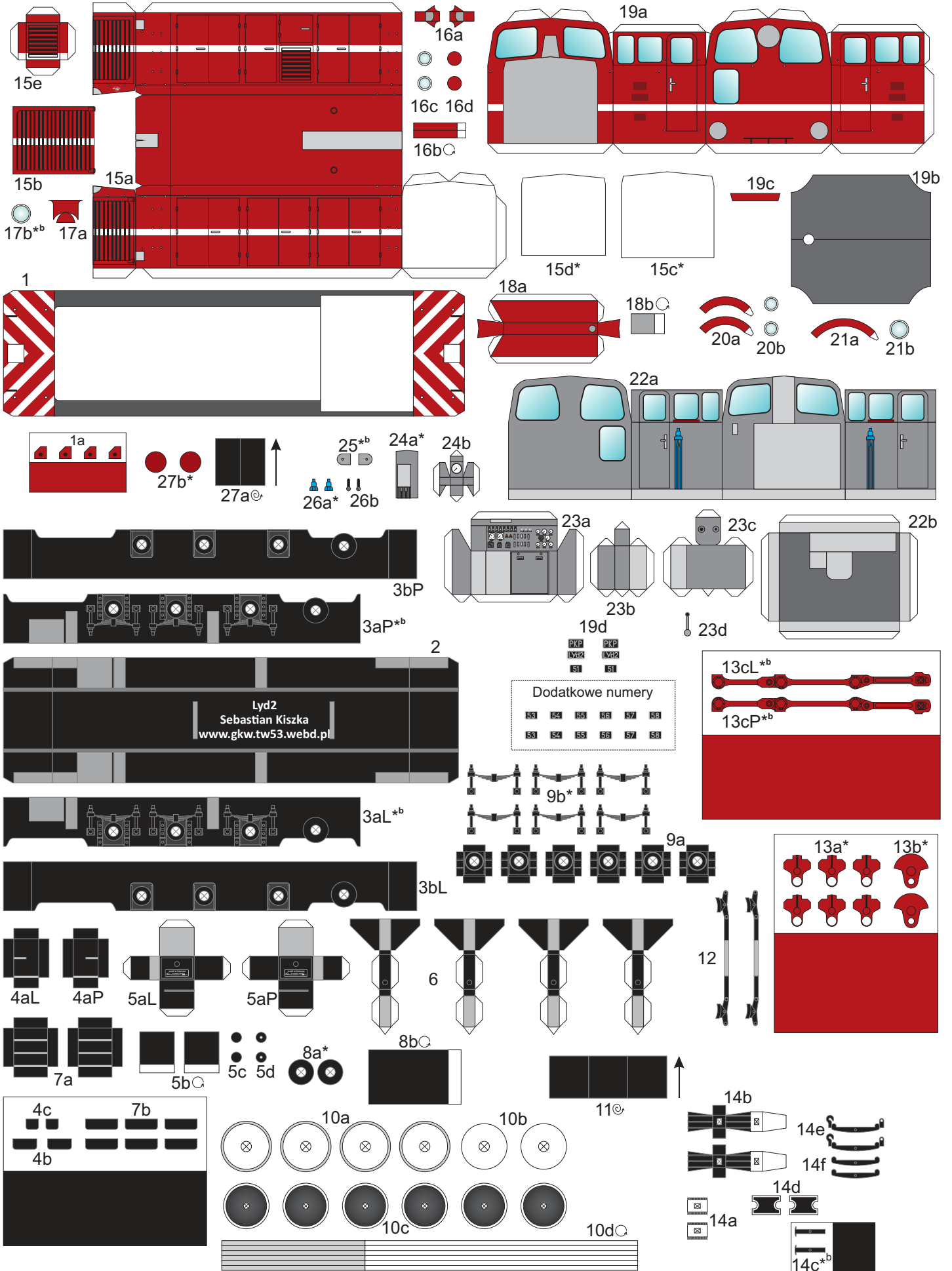



# Instrukcja

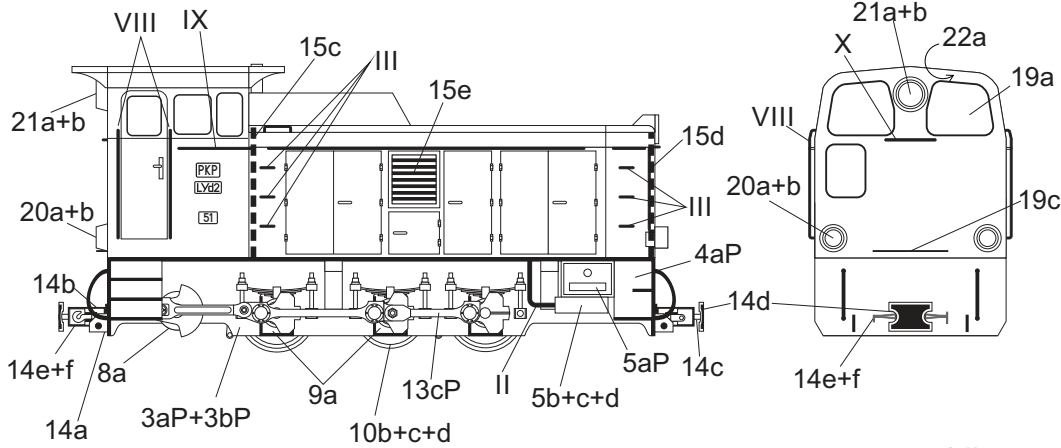
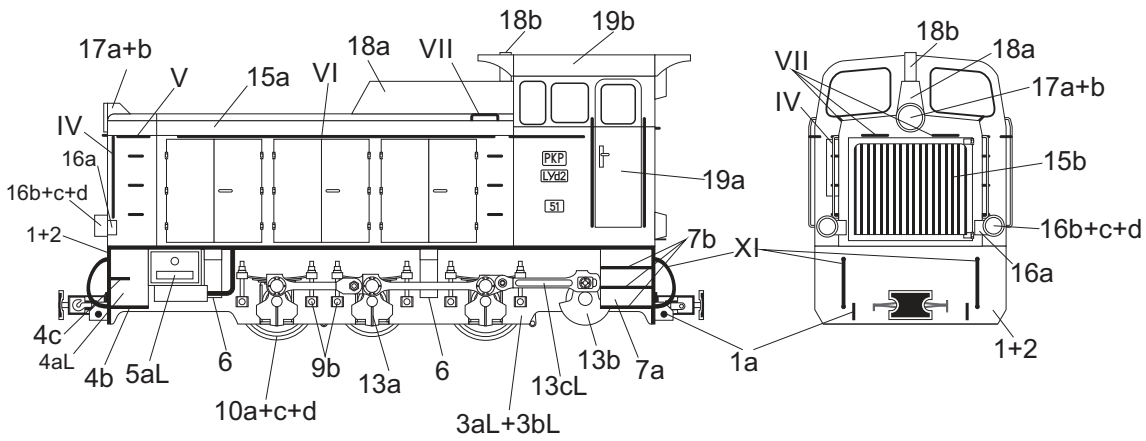

## Wnętrze kabiny

(skala 1,5:1)

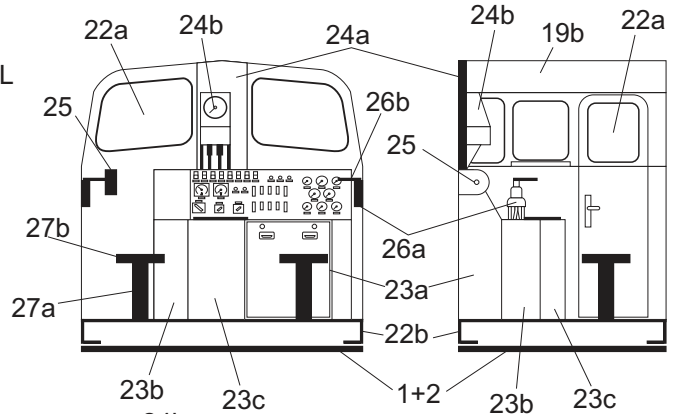

## Zestawy kołowe (skala 1,5:1)

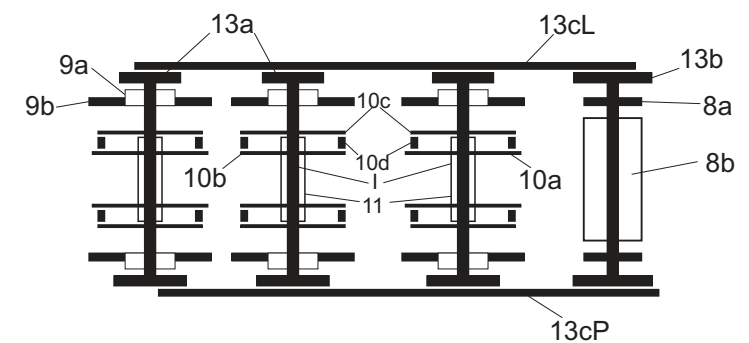

## Objaśnienia

- \*<sup>b</sup> - podkleić brystolem
- \* - podkleić kartonem 0,5mm
- ⊙ - zwinąć w wałek (widoczny tylko fragment zabarwiony)
- ⊙ - zwinąć ciasno
- - kierunek zwijania
- ↺<sup>22a</sup> - część po wewnętrznej stronie

## Elementy do wykonania z drutu

- I - Ø1,00mm - 4szt.
- II - Ø0,50mm - 2szt.
- III - Ø0,25mm - 12szt.
- IV - Ø0,25mm - 2szt.
- V - Ø0,25mm - 2szt.
- VI - Ø0,25mm - 2szt.
- VII - Ø0,25mm - 4szt.
- VIII - Ø0,25mm - 4szt.
- IX - Ø0,25mm - 2szt.
- X - Ø0,25mm - 1szt.
- XI - Ø0,50mm - 4szt.