

# Lyd2

## Cementownia Odra (1000mm)

(malowanie fabryczne)

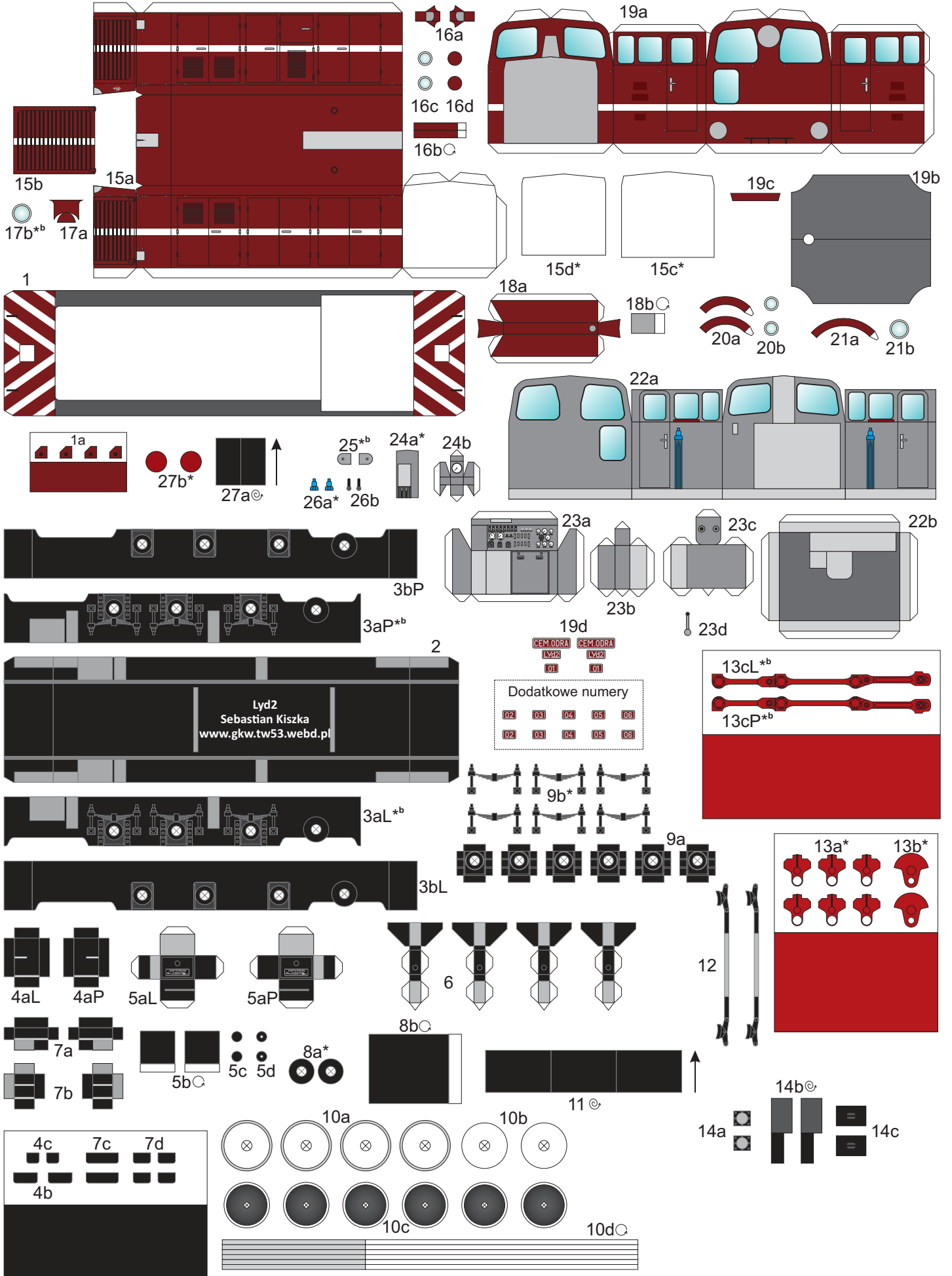

# Lyd2 Cementownia Odra (1000mm) (malowanie współczesne)

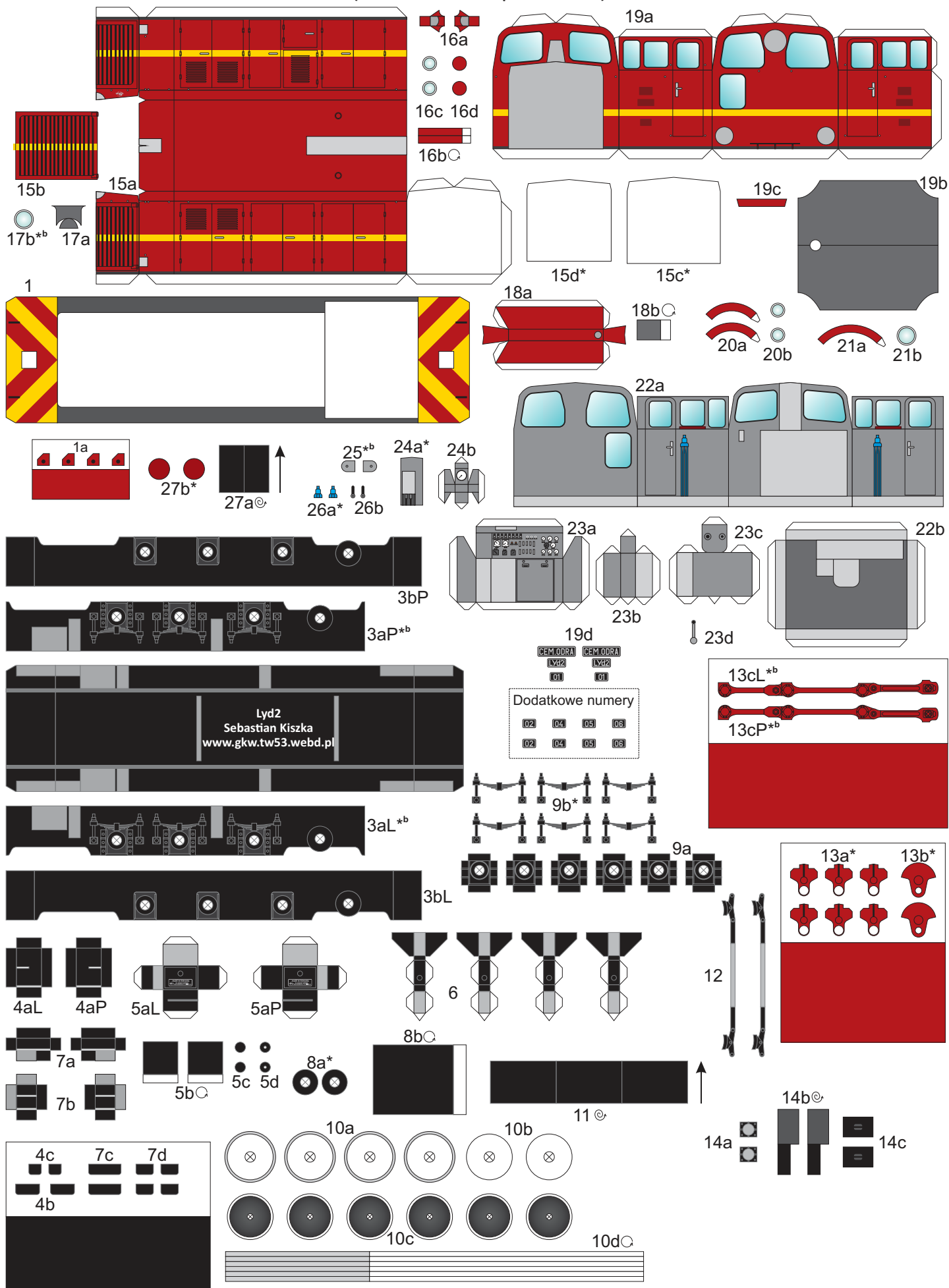

# Lyd2-03 Cementownia Odra (1000mm) (malowanie współczesne)

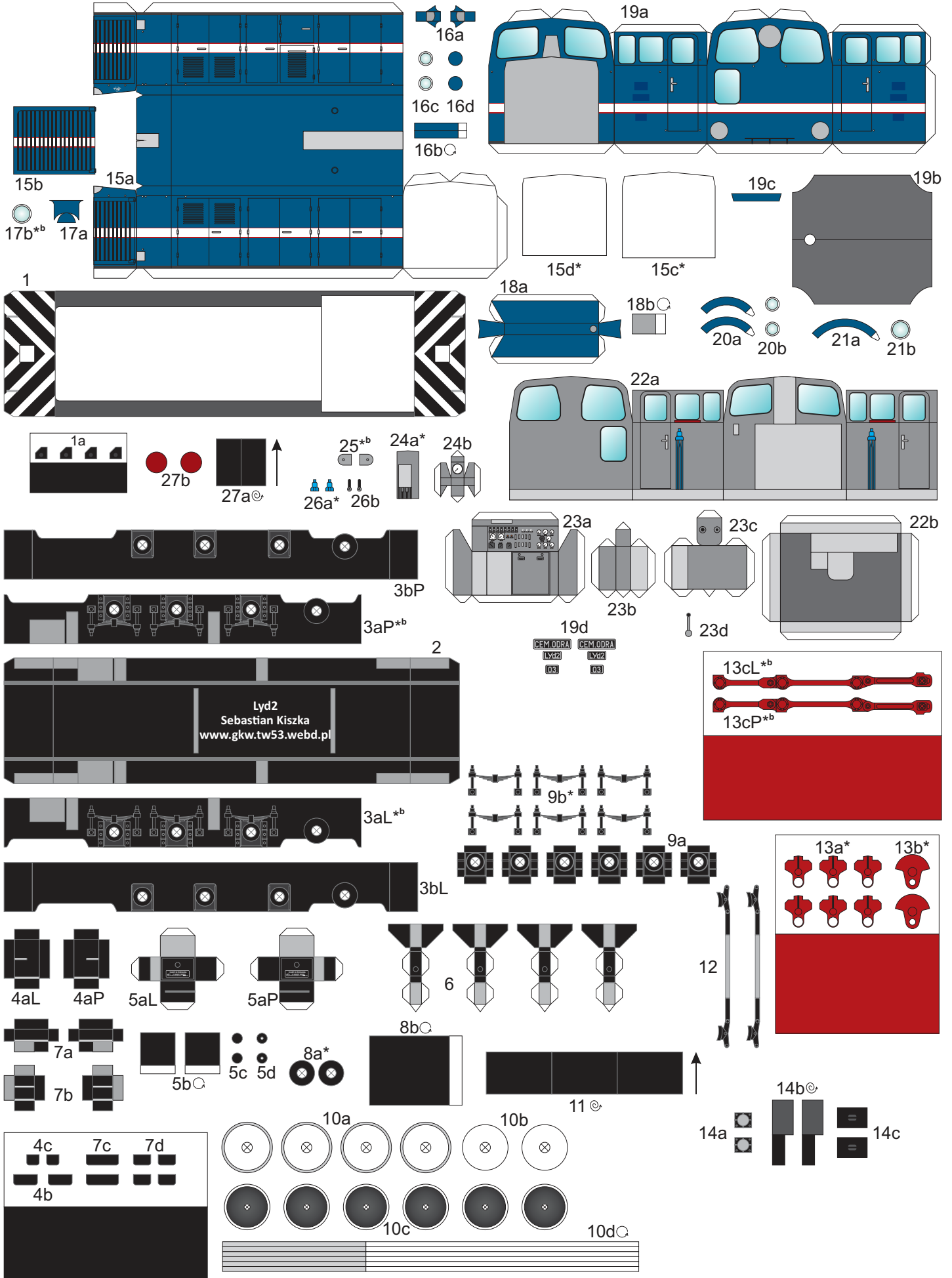

# Instrukcja

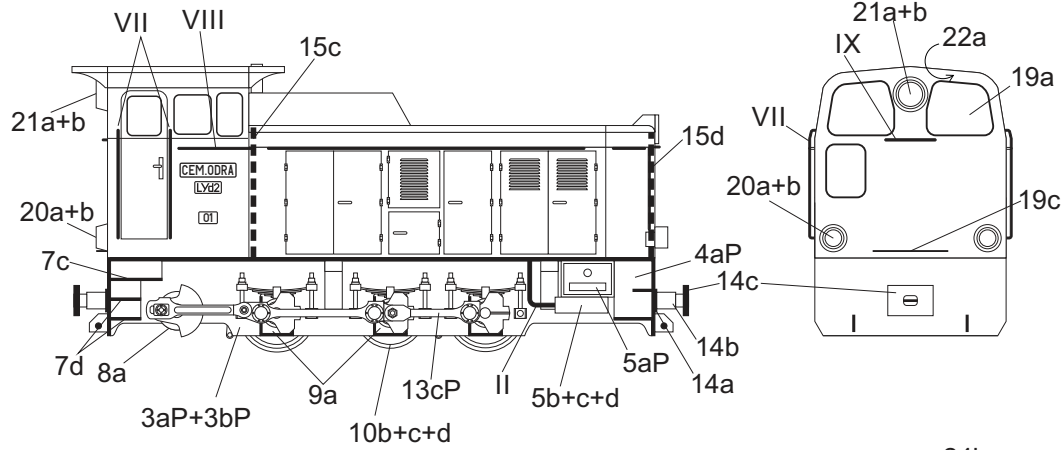
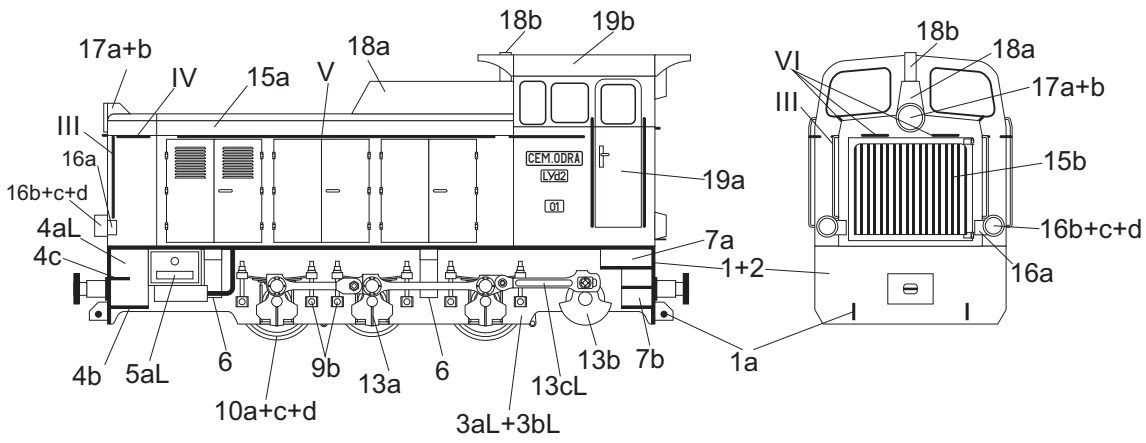

## Wnętrze kabiny

(skala 1,5:1)

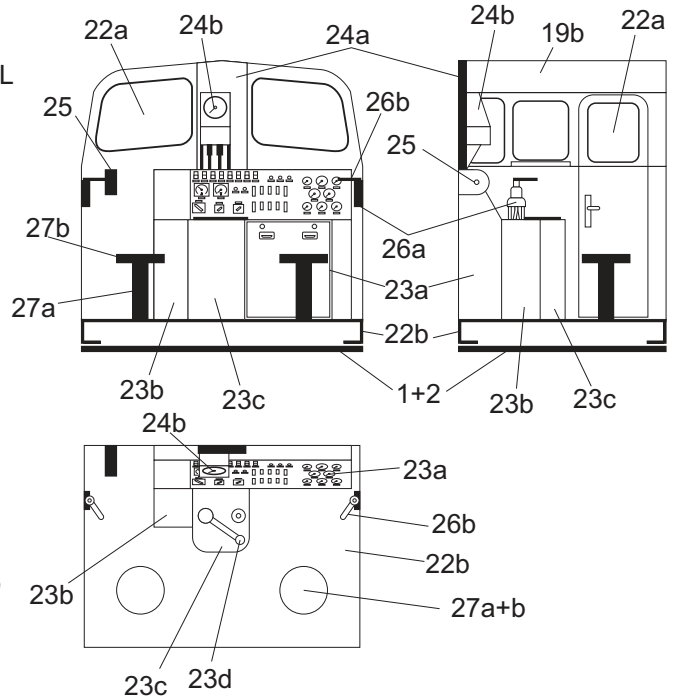

## Zestawy kołowe (skala 1,5:1)

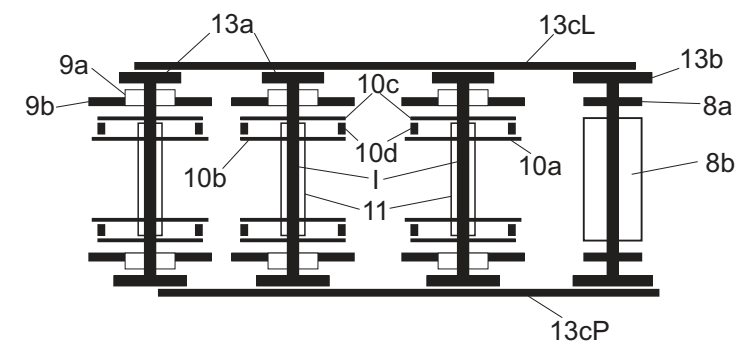

## Objaśnienia

- \*<sup>b</sup> - podkleić brystolem
- \* - podkleić kartonem 0,5mm
- ⊖ - zwinąć w wałek (widoczny tylko fragment zabarwiony)
- ⊕ - zwinąć ciasno
- - kierunek zwijania
- ↺<sup>22a</sup> - część po wewnętrznej stronie

## Elementy do wykonania z drutu

- I - Ø1,00mm - 4szt.
- └ II - Ø0,50mm - 2szt.
- ┌ III - Ø0,25mm - 2szt.
- └ IV - Ø0,25mm - 2szt.
- V - Ø0,25mm - 2szt.
- └ VI - Ø0,25mm - 2szt.
- ┌ VII - Ø0,25mm - 4szt.
- └ VII - Ø0,25mm - 2szt.
- └ IX - Ø0,25mm - 1szt.